



Klass Special
Utgåva: december 2025



BMW Club Schweden



Benämningar/förkortningar:

SBF = Svenska Bilsportförbundet

SBF G = SBF Gemensamma regler

SBF RA = SBF Tävlingsregler Racing

SBF TR = SBF Tekniska regler

BMWCS = BMW Club Schweden

BMWCSM = BMW CS Motorsport



Klass Special

Utgåva: december 2025

Version och historik

4.0.1	2025-02-16	Förslag till nytt reglemente 2026–2028 baserat på 2023–2025 men med större begränsningar på motorer
4.0.2	2025-03-16	Arbete inom reglementsgruppen med det nya reglementet
4.0.3	2025-04-07	Arbete inom reglementsgruppen med det nya reglementet
4.0.4	2025-05-26	Arbete inom reglementsgruppen med det nya reglementet
4.0.5	2025-05-27	Preliminärt förslag från reglementsgruppen för nytt reglemente 2026–2028
4.0.6	2025-12-01	Uppdaterat preliminärt förslag för nytt reglemente 2026–2028
4.0.7	2025-12-07	Uppdaterat preliminärt förslag för nytt reglemente 2026–2028
4.0.8	2025-12-08	Officiellt reglemente 2026–2028

Officiellt



Klass Special

Utgåva: december 2025

Inledning

Denna utgåva av BMW Cup tekniska regler är konstruerad för att göra BMW Cup så kul, säker och jämn som det någonsin går med tanke på förutsättningarna. God sportslighet, ärlighet och en känsla för rent spel ska alltid råda.

Detta är grundversion för reglementsperioden 2026–2028 (version 4.0.8) där eventuella uppdateringar kommer att ske via Bulletiner. Vi sysslar med märkesklubbracing och eftersträvar bibehållande av märkets utseende och känsla. Därför ska deltagande bilar alltid vara attraktivt tilltalande utseendemässigt.

Om du är osäker kring något i BMW Cup tekniska regler eller seriens tävlingsregler så hör av dig till reglementsgruppen via email-adress reglemente@bmwcs.com Kontrollera gärna en gång för mycket än att du kommer till en tävling och inte får delta för att du har gjort något som reglementet inte tillåter.

Klass Special är tänkt för de som vill utveckla sin bil vidare från klass modifierad men med rimliga begränsningar som ger väldigt bra varvtider och körglädje för pengarna.

Målsättningen med detta reglemente är förutom den övergripande målsättningen bland annat:

- Öka målgruppen genom att minska instegströskeln.
- Minska prestandaspridningen mellan de olika bilarna och mot de andra klasserna.
- Skapa jämn, tät och rolig klubbracing.

För att underlätta framtida tolkningar av regelskrivningar som upptäcks vara ofullständiga eller otydliga gäller följande:

- Det som inte uttryckligen är tillåtet i reglerna är förbjudet.
- Tolkningar bör göras åt sådant håll att om något är otydligt är det BMW original eller original tillbehör som gäller.

I övrigt skall bilen uppfylla gällande SBF krav enligt SBF TR.

Under vissa rubriker kan det finnas modellspecifika avsteg förenliga med målsättningen enligt ovan.

1.0 Tillåtna modeller

SBF TR i detta reglemente gäller för BMW Cup om inte annat står i BMW Cup tekniska regler. Ändras SBF TR gäller dessa ändringar i BMW Cup med omedelbar verkan.

1.1 Organisation

Arrangör är BMWCS via sektionen BMWCSM. BMWCSM i samarbete med SBF Racingutskott, förbehåller sig tolkningsrätten till BMW Cup tekniska regler i sin helhet och i alla klasser. Ändringar i BMW Cup tekniska regler kan, om så krävs av säkerhets- och/eller tävlingstekniska skäl, förekomma under regelperioden (efter kommunikation med SBF Racingutskott), vilket i så fall meddelas via Bulletin på klubbens hemsida.

1.2 Tillåtna modeller

Alla av BMW serieproducerade modeller samt Alpina, för samtliga gäller att de ska vara avsedda för den europeiska marknaden. BMW originalfyrhjulsdraft är tillåten. Inget viktillägg för fyrhjulsdraft.



Klass Special

Utgåva: december 2025

1.3 Modifieringar och tillägg

Endast modifieringar och tillägg som här specificeras genom dessa regler är tillåtna. Alla komponenter som inte täcks av dessa regler skall förbli helt i standardskick, utan några som helst modifieringar. Detta reglemente kan komma att ändras när som helst under perioden om så krävs av säkerhets- och/eller tävlingstekniska krav.

I övrigt skall bilen uppfylla gällande SBF krav.

1.4 Tävlingsvikt

Minsta tävlingsvikt är lika med bilens aktuella minimivikt inklusive förare när som helst under träning och/eller tävling. Vid vägning skall en tolerans på 1 % tillämpas. Bilar äldre än E36 (tex E30/E21 m.fl.) skall väga 50kg mindre än i nedantabell.

Motor	Tävlingsvikt
<2200 cm ³ Enligt 2.1	1130 kg
<2500 cm ³ Enligt 2.1.2	1200 kg
<2800 cm ³ Enligt 2.1.3	1130 kg
<3000 cm ³ Enligt 2.1.4	1200 kg
<2000 cm ³ bensinturbo Enligt 2.1.5	1250 kg

Kommentar: Minsta tävlingsvikt kan komma att ändras under reglementets gång om det är uppenbart av sportsliga skäl att enskilda bilmodeller gynnas och/eller missgynnas.

1.5 Ballastvikt

Det är tillåtet att komplettera vikten på bilen med en eller flera ballastvikter enligt SBF TR 1.9

Vikterna får väga max 25 kg/st och får placeras på max två platser i bilen med en maximal vikt om 75 kg per plats, totalt 150 kg.

Ballastvikter måste monteras mot karossens bottenplatta med minst två 8.8 klassade bultar med en diameter på minst 14 mm och med förstärkningsplattor i karossen med minimiarea av 40 cm².

1.6 Tävlingsregler

Se separat tävlingsreglemente för BMW Cup samt SBF RA.

1.7 Besiktning

Det åligger alltid den deltagande att bevisa för besiktningsman, tävlingsledning samt domare att bilen överensstämmer med reglementet helt och hållet under hela tävlingen.

När det gäller BMW originaldelar och tillbehör så skall den tävlande kunna styrka delens härkomst med officiell dokumentation från BMW.



Klass Special

Utgåva: december 2025

1.8 Ljudbegränsningar

Enligt SBF TR samt PM inför tävling.

Bilens avgivna ljud kan begränsas ytterligare på grund av banlicens eller banuthyrarens villkor.

2.0 Motor

Skall vara BMW block och topplock. Maximal slagvolym är 3000 cm³. BMW S, P och Alpina motorer samt överladdning är ej tillåtet om ej annat anges.

Motorn får flyttas fritt inom originalmotorutrymme utan modifiering av torpedvägg eller kardantunnel. Det är fritt att blanda motorer mellan karosstyperna. Motorstyrsystem fritt inklusive kablage och sensorer om ej annat anges.

2.1 Motorer <2200 cm3

Följande detaljer får bytas eller fritt modifieras:

- Insugssystem inklusive gasspjäll fritt.
- Avgasgrenrör fritt
- Topplöck fritt
- Vevstakar fria
- VANOS/VVT får blockeras eller tas bort
- Oljetråg, oljepump och pickup får bytas mot annat BMW originaloljetråg, oljepump och pickup
- Skvalplåtar får monteras

Observera att vevaxel skall bibehållas original för motorn. S14B20 samt S14B23 är tillåtna inom denna punkt med samma modifieringar.

2.2 Originalmotorer

Motorerna i denna kategori skall bibehållas i oförändrat originalutförande i motorblock och cylindertopp inklusive ingående komponenter, men beroende på slagvolym tillåts olika mycket modifieringar. Hybridlösningar, dvs originaldelar mellan de olika motorfamiljerna får ej blandas.

Vev- och ramlager fritt. Gasspjäll skall vara original. Elektroniskt gasspjäll får ändras till mekaniskt gasspjäll med samma innermått som original eller omvänt. Alla komponenter innan gasspjäll får tas bort eller ersättas. Samtliga remskivor (vattenpump, generator, servo, etc.) är fria.

2.2.1 Originalmotorer <2500 cm3

Följande detaljer får bytas eller fritt modifieras:

- Insugsgrenrör får bytas mot annat insugsgrenrör, spjällhus fria.
- Avgasgrenrör fritt
- Topplöck fritt, men ventiler skall bibehållas original.
- VANOS/VVT får blockeras eller tas bort
- Oljetråg, oljepump och pickup får bytas mot annat BMW originaloljetråg, oljepump och pickup
- Skvalplåtar får monteras

Observera att komplett bottendel inklusive vevaxel, vevstakar samt kolvar skall bibehållas original för motorn.



Klass Special

Utgåva: december 2025

2.2.2 Originalmotorer <2800 cm3

Följande detaljer får bytas eller fritt modifieras:

- Insugsgrenrör får bytas mot annat insugsgrenrör, spjällhus fria.
- Avgasgrenrör fritt
- Kamaxlar, fjädrar och brickor fritt
- VANOS/VVT får blockeras eller tas bort
- Oljetråg, oljepump och pickup får bytas mot annat BMW originaloljetråg, oljepump och pickup
- Skvalplåtar får monteras

Observera att komplett bottendel inklusive vevaxel, vevstakar samt kolvar skall bibehållas original för motorn samt att toppen ej får bearbetas.

2.2.3 Originalmotorer <3000 cm3

Följande detaljer får bytas eller fritt modifieras:

- Insugsgrenrör får bytas mot annat insugsgrenrör, spjällhus fritt.
- Avgasgrenrör fritt
- Kamaxlar, fjädrar och brickor fritt
- VANOS/VVT får blockeras eller tas bort
- Oljetråg, oljepump och pickup får bytas mot annat BMW originaloljetråg, oljepump och pickup
- Skvalplåtar får monteras

Observera att komplett bottendel inklusive vevaxel, vevstakar samt kolvar skall bibehållas original för motorn samt att toppen ej får bearbetas. Ventiler skall bibehållas original.

2.2.4 Original turbomotorer <2000 cm3

Bensinturbomotorer i originalutförande utan någon form av modifiering med en grundeftekt om max 195 kW med följande modifieringar är tillåtna:

- Balansera/reovera motorn om tillverkningsdata i respektive BMW original verkstadshandbok följs
- Oljetråg, oljepump och pickup får bytas mot annat BMW original dito
- Montera skvalplåtar i oljetråget
- VANOS/VVT får blockeras eller tas bort
- Avgassystem efter turbo fritt
- Laddluftkylare skall vara original

Original sensorer och andra anordningar kopplade till originalkablage får ej ersättas.

2.3 Avgassystem

Fritt ljuddämpat avgassystem inklusive grenrör, dock är katalysator obligatorisk på samtliga bilar enligt SBF TR 1.20

Lokal modifiering i kaross bakom bakaxel för att ge plats åt ljuddämpare är tillåtet om de ej har andra syften typ ge plats till venturi, kränghämmare eller liknande. Det är ej heller tillåtet att kapa i bärande delar typ balkar.

Ljudbegränsningar enligt SBF TR samt PM inför tävling.



Klass Special

Utgåva: december 2025

2.4 Kylsystem

Kylaren får utbyttas mot annan, men på originalplats. Kylfläkt, slangar, vattenpump, termostat och termostathus är fri. Oljekylare skall monteras innanför karosseriet.

Kommentar: På originalplats innebär på samma plats som original men fästpunkter får anpassas och kylaren får vinklas.

3.0 Transmission

3.1 Koppling

Tryckplatta, lamell och svänghjul är fritt.

3.2 Växellåda

Endast BMW originalväxellådor är tillåtna i oförändrat utförande. Manövrering skall ske med konventionell golvspak. Andra sätt att manövrera växellådan som t ex paddlar, knappar och rattspakar är ej tillåtna. Drevsats, leder i växelförarsystemet samt växelspak är fria. Växellådans styrenhet (TCU) är fri.

Viktjustering kan tillämpas under reglementets giltighetstid om det tydligt framgår av sportsliga skäl att de olika växellådsalternativen (6HP/8HP) får en fördel eller nackdel.

3.3 Differential

Bakaxelhuset ska vara BMW original, resten fritt. Oljekylare får monteras.

3.4 Kardanaxel

BMW kardanaxel fri, skall vara av metall.

4.0 Hjulupphängning

Hjulspindel, fram och bakvagnsbalk samt i tillämpbara fall "subframe" skall bibehållas original utan modifiering. Samtliga infästningspunkter skall vara intakta och användas. Bilens ursprungliga fjädringstyp skall bibehållas.

Hjulupphängningens främre och bakre toppmontering är fri. Montering skall göras i icke modifierad originalinfästning. (infästningshål och dimension på centrumhålet)

Övrigt fritt.

4.1 Fjädrar och stötdämpare

Stötdämpare och fjädrar är fria under förutsättning att dess fastsättning och fastsättningspunkter i karossen är oförändrade. Aktiv fjädring är förbjuden.



Klass Special

Utgåva: december 2025

4.2 Styrning

Styrning är fri.

4.2.1 Ratt

Fabrikat, typ och märke är fritt.
Rattlås får sättas ur funktion eller tas bort.
Snabblåsfäste är tillåten, i övrigt enligt SBF TR.

4.3 Krängningshämmare

Krängningshämmare fritt, men ska vara monterade på originalplats. Infästningspunkter får ej modifieras.
Knivkrängare är ej tillåtet.

5.0 Hjul och däck

Hjulbultar får ersättas med pinnbultar och muttrar.

5.1 Fälgar

Fälgbredd, diameter och offset fritt.
Tillåtna material: Stål och aluminiumlegering
Spacer är tillåtna.

5.2 Placering

Fälgens/hjulets yttre övre del skall rymmas innanför skärmkant och får således ej sticka ut.

5.3 Däck

Slicks, max 245 mm bred slityta enligt respektive tillverkarens tekniska data. R däck, regndäck och gatdäck fritt.

6.0 Bromsar

Ett dubbelverkande bromssystem som fungerar med en enda pedal skall finnas, s.k. tvåkretssystem.
I övrigt fritt.

6.1 Luftintag till bromskylning

Luftintag för kylning av bromsarna är tillåtet, men befintliga luftintag eller hål för dimljus skall användas.
Nya hål för luftintag till bromsar får endast tas upp i fronten om inga andra alternativ finns.

6.2 Handbroms

Handbromsen och dess komponenter får tas bort.



Klass Special

Utgåva: december 2025

7.0 Kaross

Endast BMW baskaross i stål får användas.

Det är fritt att förstärka chassi/stomme. Det är tillåtet att lätta bilen, men bärande delar av chassi/stomme/kaross får ej borttagas eller bearbetas. Vägg mellan kupé och bagageutrymme får ej borttagas.

7.1 Allmänt

Karosseriets yttre kontur, material och form skall bibehållas utom vad det gäller material i bultade skärmar, dörrar, huvar och aerodynamiska anordningar.

Lokal skärmbreddning i fritt material för att ge plats åt hjulet är tillåten, skärmöppningens form skall dock bibehållas. Bilen får breddas lokalt maximalt 120 mm per sida, dock får bilens bredd ej överstiga 200 cm.

De ursprungliga dimensionerna i karosseriets fönsteröppningar skall bibehållas.

Öppningar för ventilation får tas upp i karosseriet, förutsatt att inga mekaniska komponenter sticker ut, originalform bibehålles och hålen täcks med nät.

7.2 Förstärkning av kaross

Helsvetsning av kaross/chassi är tillåtet liksom fri förstärkning.

7.3 Dörrar

Förardörr skall bibehållas original, original dörrklädsel får ersättas med en metallskiva. Övriga dörrar får lättas fritt eller bytas mot dörrar av annat valfritt material så länge form och utförande efterliknar original.

7.4 Dörrgångjärn

Skall bibehållas original.

7.5 Rutor

Vindrutan skall vara av laminerat glas.
Sido- och bakruta fritt.

I de fall övriga rutor får bytas skall dessa vara tillverkade i polykarbonat med en tjocklek av minst 3 mm samt följa karossens kontur.

Alla rutor skall vara genomsynliga och ofärgade.

7.6 Taklucka

Eventuell taklucka skall svetsas igen med minst fyra svetspunkter.

Bilar som är besiktigade av Svensk Bilprovning eller motsvarande organ får bibehålla takluckan förutsatt att hela takluckans mekanism och ram finns kvar.



Klass Special

Utgåva: december 2025

7.7 Stötfångare

Stötfångare får bortmonteras om inga fästen sticker ut.

7.8 Kupéutrymme

Kupéutrymmet får rensas på inredning och ljuddämpande detaljer. Isoleringmaterial får tilläggas för att skydda personal eller delar i bil mot brand eller värme. Original dörrklädsel får ersättas med en icke brännbar skiva.

7.9 Instrumentbräda

Original, avgjutning av original eller tidstypisk BMW instrumentbräda skall finnas.

7.10 Reglage och instrument

Värmesystem får borttagas, ersättning tillåten.
Instrument fritt.

7.11 Förarstol

Förarstol skall bibehållas på sin originalplats. Förarstolen får flyttas bakåt, men inte bakom den vertikala linje som definieras av originalbaksätets främre kant eller längre bak än huvudbågens bakre kant. Fästanordningar mot stol & golv fritt så länge SBF regelverk efterlevs.

7.12 Airbag

Airbagsystem skall demonteras.

7.13 Aerodynamiska anordningar

Splitter: Får max sticka ut 150 mm utanför en lodrätt linje från stötfångarens främre kant (eller från annan originaldel om inte stötfångaren sitter längst fram).

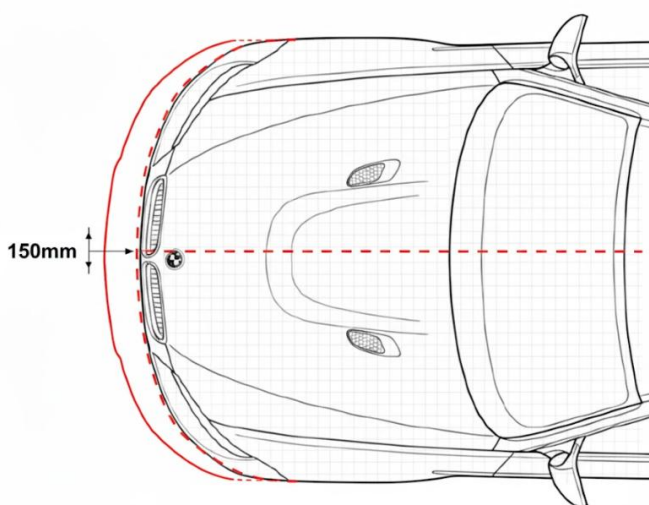



Klass Special

Utgåva: december 2025

Diffusorn får inte sträcka sig bakom en lodrät linje dragen från stötfångarens bakre kant (eller från annan originaldel om stötfångaren inte är bilens bakersta punkt). Vid montering av splitter, diffuser eller undergolv ska bilens originalgolv och originalbalkar lämnas helt orörda för att säkerställa ett plant och korrekt underrede.

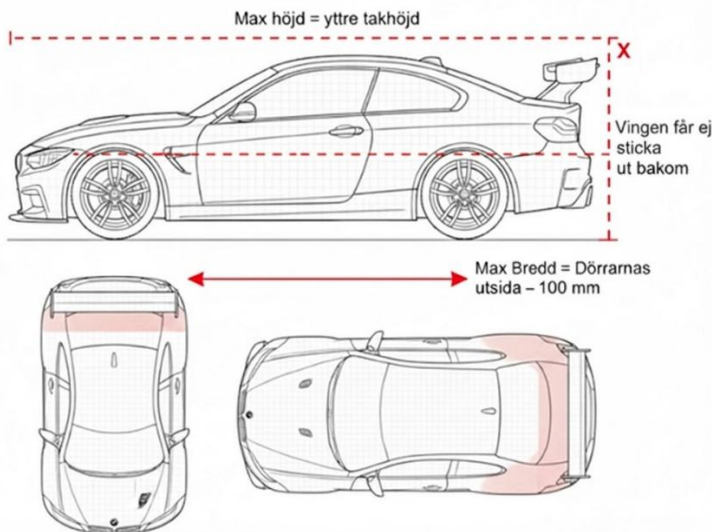

Vinge eller bakspoiler, inklusive endplates, får inte överstiga bilens högsta takpunkt och får inte vara bredare än avståndet mellan dörrarnas utsidor, exklusive handtag och eventuella skärmbreddare, minus 100 mm. Vingen får inte sträcka sig bakom en lodrät linje dragen från den bakersta punkten mitt på bakre stötfångaren (eller från annan originaldel om stötfångaren inte är bilens bakersta punkt).

7.14 Vindrutetorkare

Minst en effektivt fungerande skall finnas.

7.15 Spolarvätskebehållare

Spolarvätskebehållare med tillbehör får bortmonteras

7.16 Markfrigång

Ingen del av bilen, inklusive aerodynamiska anordningar, får vidröra marken när hjulen på ena sidan av bilen är tömda på luft.

8.0 Elsystem

Elsystem fritt.



Klass Special

Utgåva: december 2025

8.1 Belysning

Bilen skall vara utrustad med fullt fungerande belysning. Originalliknande framljusenheter måste finnas monterade på bilens ursprungliga plats som får utgöras av attrapp. Minimum halvljus fram krävs, och fungerande original dimljus fram (monterade på originalplats) anses uppfylla kravet på den faktiska ljuskällan för halvljusfunktionen, i kombination med de originalliknande framljusattrapperna. Bak skall bilen vara utrustad med fungerande bakljus, bromsljus och blinkers. Vid dubbelljusgrill är det tillåtet att ta bort de inre helljusinsatserna om de täcks eller används till luftintag på ett sätt som visuellt jämföras med originalutseendet.

8.2 Batteri

Batteriet får placeras på originalplats eller fritt enligt SBF TR med avseende på säkerhet.

8.3 Elektroniska hjälpsystem

BMW originalhjälpssystem som till exempel ABS, Antispinn, Antisladd etc. är fritt att använda, integrera i ECU eller ta bort. Omprogrammering fritt. Eftermarknads ABS är förbjudna.

8.4 Datalogging

Externt dataloggingsystem är tillåtet, även om bilen i standardutförande inte är utrustad med detta.

9.0 Bränslesystem

Montering, utförande och specifikation på alla detaljer i bränslesystemet skall uppfylla SBF TR 5.3. Catch-tank, bränsleledningar, bränslepump, spridare är fria. Bränsletrycket skall vara original för motorn, justerbar bränsletrycksregulator är förbjuden.

9.1 Bränsletank

Bränsletank enligt något av dessa alternativ:

- Säkerhetstank enligt SBF TR 5.14
- Egenbyggd tank av metall på max 30 liter som skall vara godkänd och införd i vagnboken av SBF reg.bes.man
- Originaltank på originalplats och oförändrad i sitt utförande.

Om alternativ 1 eller 2 utförs skall originaltank demonteras.

Om egenbyggd tank monteras bakom bakaxeln skall den vara placerad minst 300 mm från karosseriets yttersida. Egenbyggd tank får ej placeras i förarutrymme och ej placeras i tvåvolymobil.

9.2 Bränsle

Handelsbensin, miljöbränsle, E85 enligt SBF G 9.



Klass Special

Utgåva: december 2025

10.0 Säkerhetsbestämmelser

10.1 Säkerhetsbälten

Säkerhetsbälten och dess fastsättning skall vara enligt SBF TR 5.6
Säkerhetsbälten skall vara av 6-punktstyp.

10.2 Fönsternät

Obligatoriskt om sidoruta ej är monterad/upphissad. Annars valfritt.
Montering och utförande enligt SBF TR 5.20

10.3 Säten och sätesfastsättning

Säten och dess fastsättning skall vara enligt SBF TR 5.16

10.4 Övrig säkerhetsutrustning

Bogser öglor (TR 5.10) och annan obligatorisk utrustning enligt SBF TR.

Officiell